

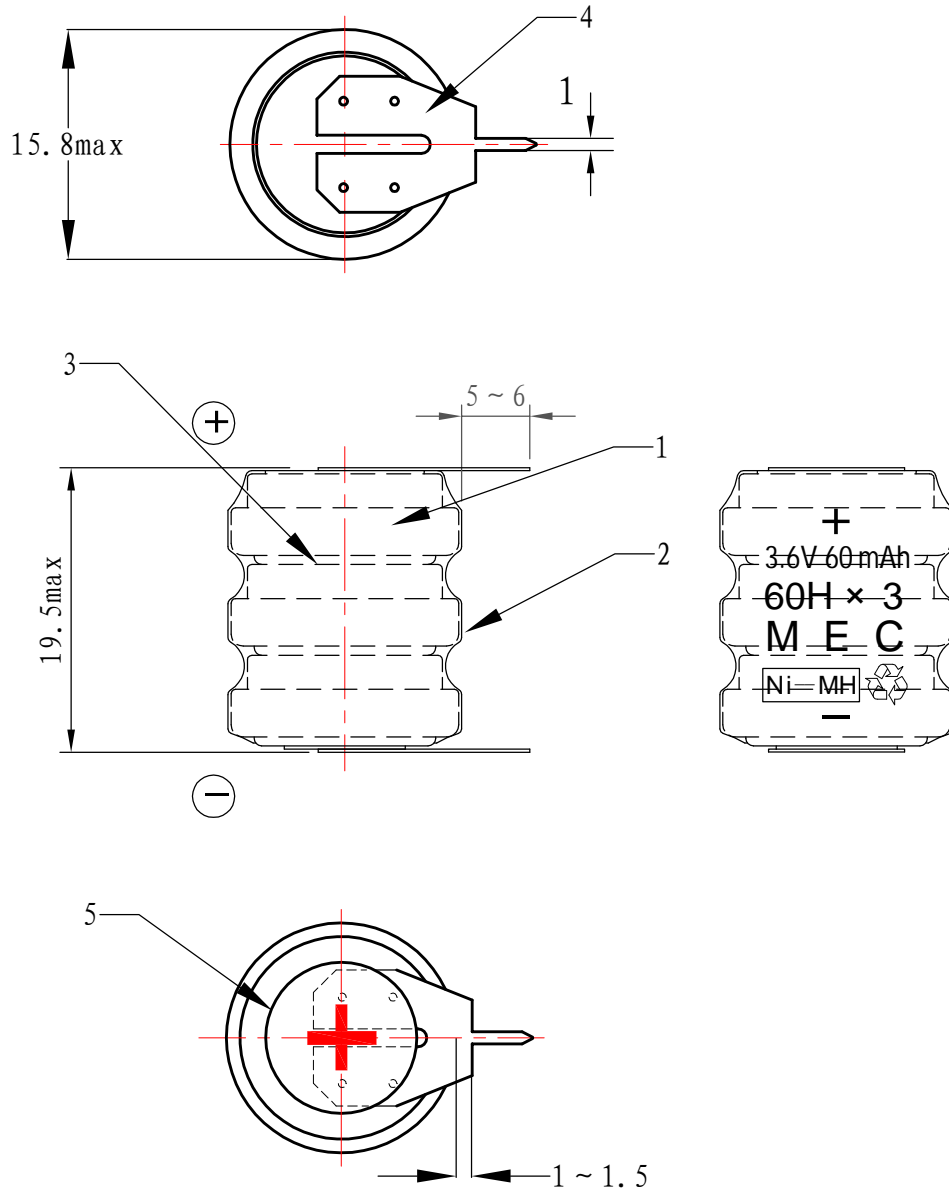

MEC

修改次数	修改内容	日期	修改者
1	修改投影标志; 修改电池产品命名。	2010.8.27	梁淑兰
2	KB60电池改用HB60电池, 修改移印内容。版本改为A/1。 蓝色PVC改为1#环保绿色PVC。	2013.6.1	梁淑兰



注: (1) 焊点要求齐整、平滑, 焊点尽量避免粘附铜。
(2) 移印黑色字体

序号	名称	规格	材料	件数	备注
5	标 贴	⊕ 标签 φ10		1	
4	引出片	15 × 9 × 0.2 (针宽: 1, 长: 4.5)	不锈钢镀镍片	2	E-E000-046
3	连接片	18 × 4 × 0.1	不锈钢片	2	
2	热缩管	23 × 24.5 (折径)	1#环保绿色PVC	1	
1	电 池	HB60 ≥ 60mAh	01电池	3	

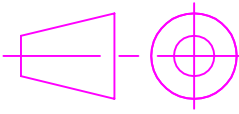
第一角投影		设计		B3XHB60A2M		
		制图	梁淑兰	2007.7.12	总装图	
		审核				版本号: A/1
		批准				
材料		重量		件数	1	共 1 张 第 1 张
		比例	2:1			